

LZR[®]-WIDESCAN

CAPTEUR D'OUVERTURE, DE PRÉSENCE ET DE SÉCURITÉ POUR PORTES INDUSTRIELLES



A Halma company

FR



Visitez le site Web pour voir
les langues dans lesquelles
ce document est disponible.



Téléchargez l'application
d'installation!

INSTALLATION MÉCANIQUE (MONTAGE ET CÂBLAGE)

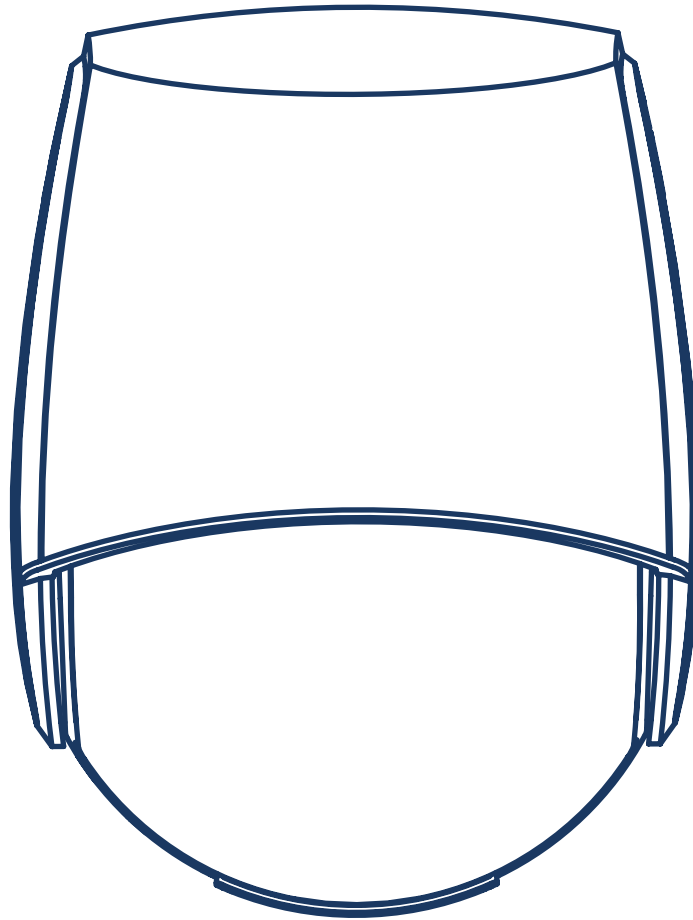

SPÉCIFICATIONS TECHNIQUES

TECHNOLOGIE/PERFORMANCE

Technologie	Scanneur LASER, mesure par temps de vol (7 rideaux laser)
Mode de détection	Mouvement, présence, hauteur et vitesse
Champ de détection max.	Largeur : 1,2 x hauteur de montage Profondeur : 1,2 x hauteur de montage réglable, selon les paramètres de l'utilisateur
Épaisseur du premier rideau	6,35 mm (1/4 po)
Hauteur de montage standard	2 m (6 pi 6 po) – 9,75 m (32 pi)
Facteur de réflectivité min.	> 2 % (sur le sol et l'objet) (mesuré à 6 m max. [19 pi 6 po] dans le champ de sécurisation)
Taille d'objet min. standard	15 cm à 6 m (6 po à 19 pi 6 po) (proportionnellement à la distance de l'objet)
Corps du test	700 mm (27,5 po) x 300 mm (11,75 po) x 200 mm (7,75 po)

ÉLECTRICITÉ

Caractéristiques d'émission	
Laser IR :	longueur d'onde de 905 nm; puissance de sortie de 0,10 mW (CLASSE 1)
Laser visible rouge :	longueur d'onde de 635 nm; puissance de sortie de 0,95 mW (CLASSE 2)
Tension d'alimentation	12 – 24 VCA -10/+20 % 12 – 30 VCC ±10 % au terminal du capteur
Consommation de courant	< 2,5 W (sans chauffage) < 10 W, 15 W max. (chauffage : éco ou auto)
Temps de réponse	Typ. 230 ms 800 ms max. (selon les paramètres d'immunité)
Sortie	2 relais statiques (isolation galvanique, sans polarité) 24 VCA/30 VCC (tension de commutation max.) 100 mA (courant de commutation max.) - en mode commutation : NO/NF - en mode fréquence : signal d'impulsion (f= 100 Hz ±10 %) 1 relais électromécanique (isolation galvanique, sans polarité) 42VCA/VCC (tension de commutation max.) 500 mA (courant de commutation max.)
Entrée	30 VCC (tension de commutation max.) faible < 1 V élevée > 10 V (seuil de tension)
Communication Bluetooth	Bande de fonctionnement : 2402 - 2480 MHz Puissance d'émission max. : 12 dBm

MATÉRIEL

Dimensions	200 mm (7,75 po) (H) x 150 mm (6 po) (L) x 100 mm (4 po) (P) (env.)
Matériau/Couleur	PC/ASA / Noir
Degré de protection	NEMA 4/IP65
Plage de températures d'emploi	-5,6 à 60 °C (-22 à 140 °F)
Angles de rotation sur le support	45° vers la droite 15° vers la gauche (verrouillable)
Angles d'inclinaison sur le support	-10 à 5°
Signaux à DEL	2 DEL tricolores : État des sorties/réponse de la télécommande/signaux d'erreur 1 DEL bleue : état du Bluetooth

CONFORMITÉ

Conformité	EN 300 328 V2.2.2, EN 301 489-1 V2.2.2, EN 301 489-17 V3.2.0, EN 60825-1:2014, EN 62311:2008; CSA/UL62368-1
-------------------	---

Les spécifications techniques sont susceptibles de changer sans préavis.
Toutes les valeurs sont mesurées dans des conditions spécifiques.

CONSEILS D'INSTALLATION ET DE MAINTENANCE



Évitez les vibrations extrêmes.

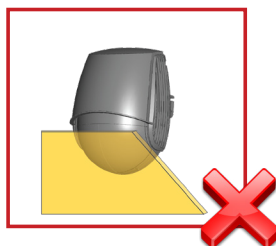

Ne couvrez pas le capteur.

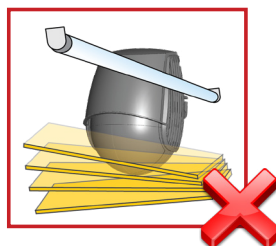

Évitez tout objet mobile et toute source de lumière dans le champ de détection.

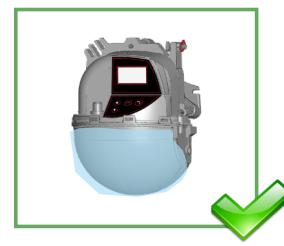

Laissez le film de protection pendant le montage du capteur. Retirez-le avant de lancer un apprentissage.

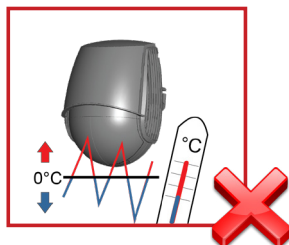

Évitez d'exposer le capteur à des changements de température soudains et extrêmes.



N'utilisez pas de produits agressifs pour nettoyer les pièces d'optique.

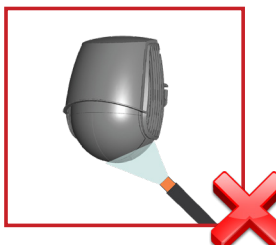

Évitez l'exposition directe à un nettoyeur haute pression.

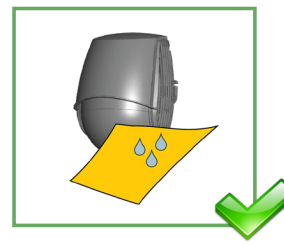

Nous vous recommandons de nettoyer les pièces d'optique au moins une fois par an ou plus, le cas échéant, en raison des conditions environnementales.

SÉCURITÉ



Le dispositif émet des rayons laser invisibles (IR) et visibles qui peuvent être activés pendant le processus d'installation pour régler précisément la position du champ de détection.

Les faisceaux laser visibles sont inactifs pendant le fonctionnement normal.

Ne regardez pas fixement vers les faisceaux laser visibles.



ATTENTION!

L'utilisation de commandes, des réglages ou la réalisation de procédures autres que celles spécifiées dans le présent document peut entraîner une exposition à des rayonnements dangereux.

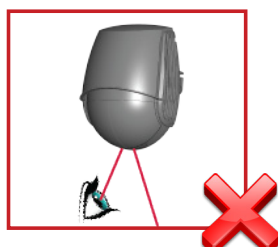

Ne regardez pas fixement vers l'émetteur laser ou les faisceaux laser rouges visibles.

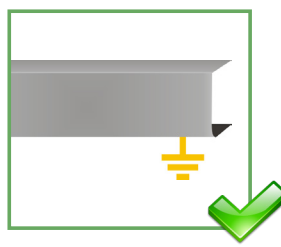

Le bloc-commande de la porte et le profilé du linteau doivent être correctement mis à la terre.



Confiez l'installation et la configuration du capteur uniquement à du personnel formé et qualifié.

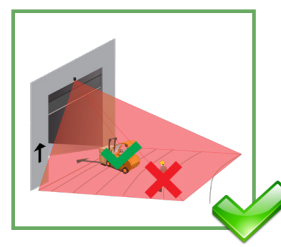

Après l'installation et avant de quitter les lieux, effectuez un test de fonctionnement.

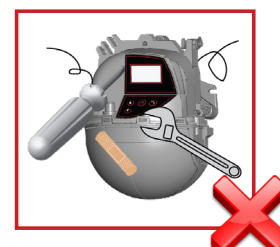

La garantie est nulle lorsque des réparations sont effectuées par un personnel non autorisé.

CONTENU DE LA BOÎTE

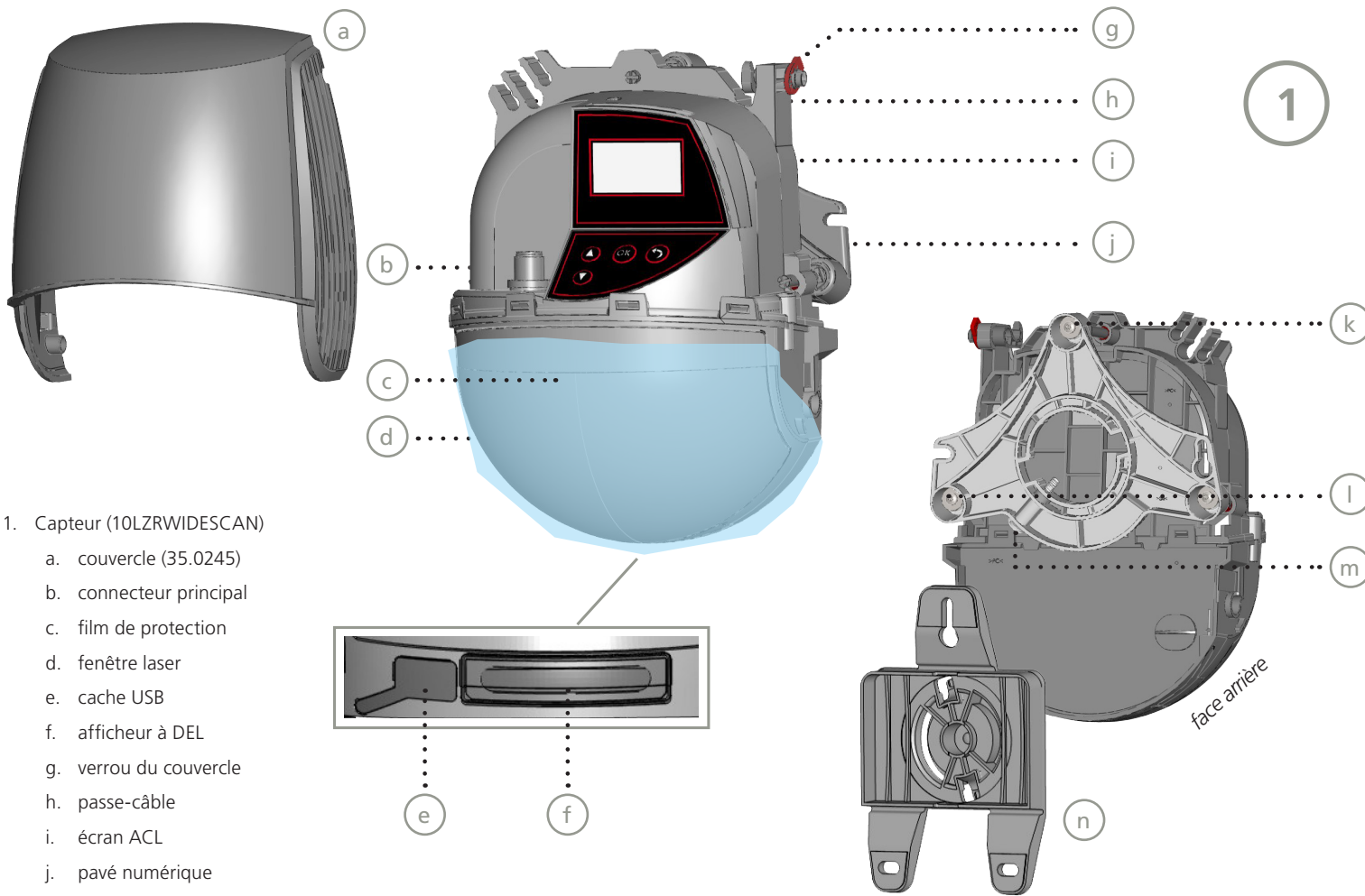

1. Capteur (10LZRWIDESCAN)
 - a. couvercle (35.0245)
 - b. connecteur principal
 - c. film de protection
 - d. fenêtre laser
 - e. cache USB
 - f. afficheur à DEL
 - g. verrou du couvercle
 - h. passe-câble
 - i. écran ACL
 - j. pavé numérique
 - k. vis de réglage de l'angle d'inclinaison (1)
 - l. vis de réglage de l'angle parallèle (2)
 - m. vis de blocage de l'angle latéral (1)
 - n. support de fixation (41.8838)

2. Câble d'alimentation (35.1554)
3. Vis de montage (50.0048)
4. Guide d'installation mécanique (75.0047)
5. Guide de programmation (75.0048)
6. Arborescence LZR-WIDESCAN (78.8004)

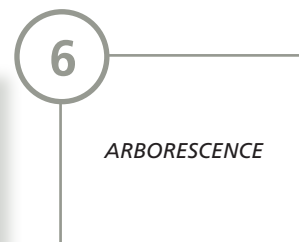
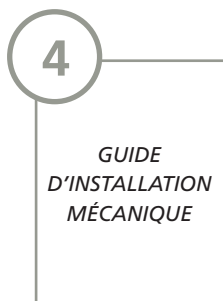

CE QU'IL VOUS FAUT



Tournevis
cruciforme



Application mobile LZR-
WIDESCAN (non requise, mais
fortement recommandée)



Télécommande BEA



BEA, Inc. recommande fortement de télécharger l'application mobile LZR-WIDESCAN.

L'application mobile LZR-WIDESCAN est un outil fort utile pour la vérification de l'installation mécanique ainsi que pour la configuration/programmation.



Cliquez ou scannez le code QR pour visiter notre playlist LZR-WIDESCAN MOBILE APP sur YouTube.



1 DÉTERMINER L'EMPLACEMENT DE MONTAGE

1. DÉTERMINER LA HAUTEUR DE MONTAGE MINIMALE

Remarque : La hauteur de montage absolue minimale du capteur est de 1,9 m (6 pi 6 po).

Déterminez la profondeur et la largeur souhaitées de la zone de détection.

LARGEUR : _____ PROFONDEUR : _____

Prenez la valeur la plus grande et divisez-la par 1,2 (ou multipliez par $\frac{5}{6}$).
Il s'agit de la hauteur de montage minimale.

HAUTEUR DE MONTAGE MIN. : _____

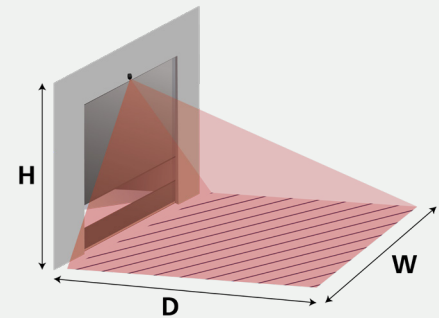

2. VÉRIFIER QUE L'ESPACE EST EXEMPT DE TOUTE OBSTRUCTION (Si vous ne voyez pas le LZR-WIDESCAN, il ne pourra pas vous voir!)

Au niveau ou au-dessus de la hauteur de montage minimale, vérifiez qu'il n'y a aucun obstacle (comme par exemple, la quincaillerie de porte, un portique de protection, des panneaux indicateurs, des luminaires ou encore des murs). De tels obstacles entraîneront des erreurs de planéité et de masquage durant le processus d'apprentissage.



ex. : quincaillerie de la porte

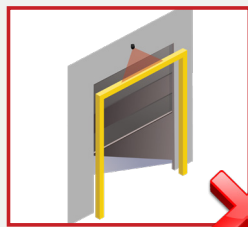

ex. : portique de protection

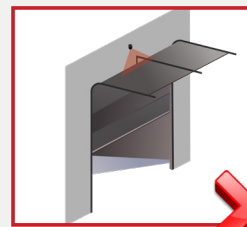

ex. : porte sectionnelle

En présence d'obstructions, vous pouvez :

- rehausser l'emplacement de montage jusqu'à ce qu'il n'y ait plus d'obstacles dans le champ de détection du capteur
- utiliser un support de fixation adapté à votre application (voir la page 2)
- effectuer le montage sur le portique de protection, s'il y en a un

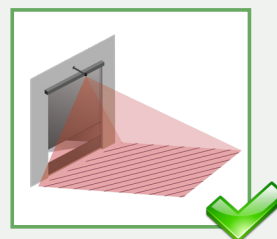

ex. : avec un support de fixation

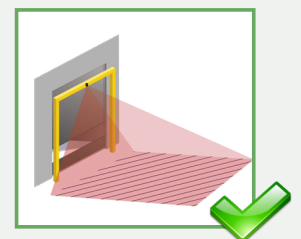

ex. : montage sur poteau

3. DÉTERMINER LA POSITION DE MONTAGE

Options : au centre (recommandé) et excentré (à gauche ou à droite, de préférence à gauche dans le cas d'un montage excentré)

Assurez-vous que la hauteur et l'emplacement choisis couvrent entièrement l'espace attendant à l'ouverture/la porte.

2 OUVRIR LE CAPTEUR

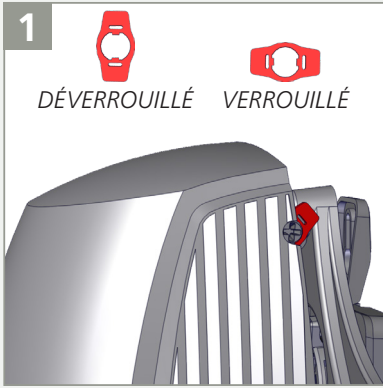

Avant d'ouvrir le capteur, assurez-vous que le couvercle n'est **pas verrouillé** (verrou du couvercle rouge). *Veillez à ne pas tourner excessivement le verrou sous peine de le casser.*

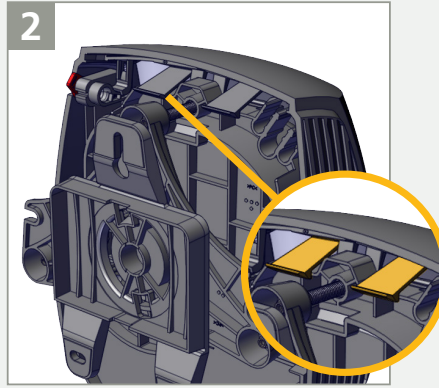

Tirez les deux languettes du haut pour ouvrir le couvercle.

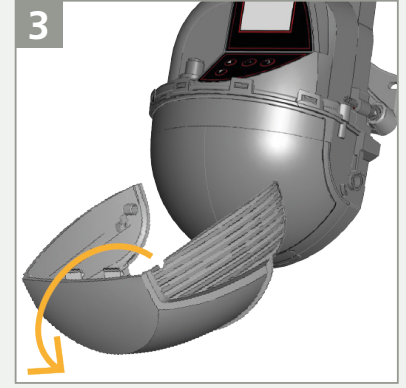

Retirez **entièrement** le couvercle avant d'installer le capteur.

3 MONTAGE

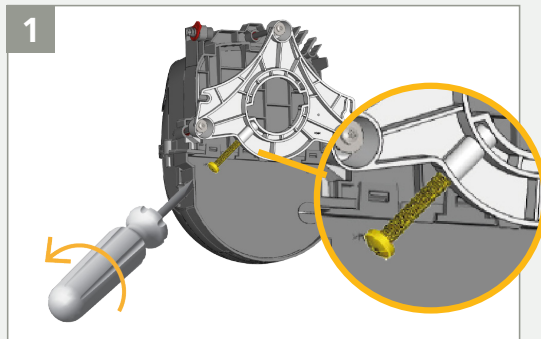

Vérifiez que la vis de blocage de l'angle est positionnée comme indiqué. Dévissez légèrement la vis si nécessaire.

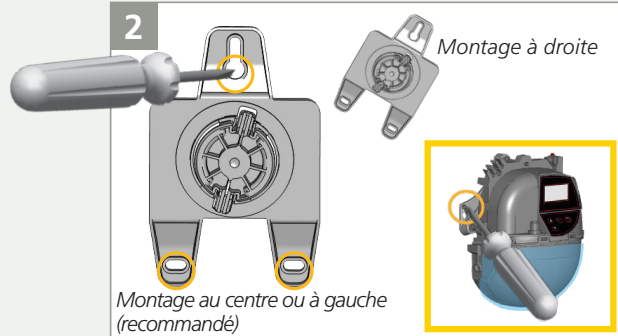

Montage au centre ou à gauche (recommandé)

Retirez le support de fixation du capteur en tournant ce dernier dans le sens antihoraire jusqu'à ce qu'il se détache, puis fixez le support au mur. *Dans le cas d'un montage à droite, le support doit être positionné à un angle de 30° environ.*

Vous pouvez également installer le capteur directement, sans utiliser de support de fixation (consultez l'encart, méthode non recommandée).

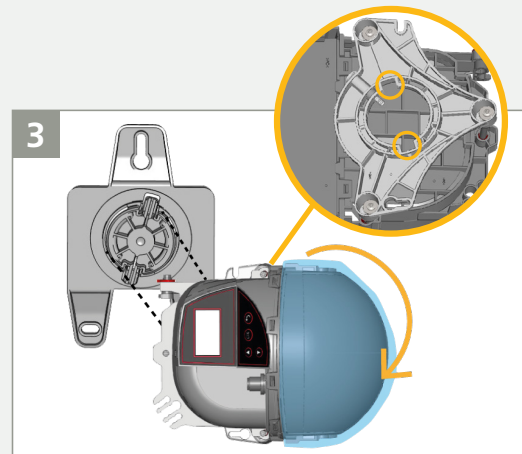

Inclinez le capteur sur son côté gauche, alignez les pattes du support sur les encoches du support arrière du capteur, puis tournez le capteur dans le sens horaire jusqu'à ce qu'il soit solidement fixé.

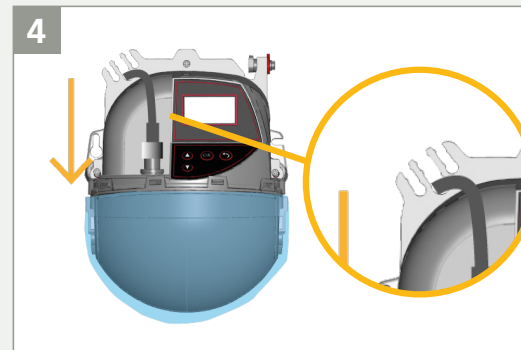

Raccordez le connecteur et passez le câble (Réf. 35.1554) à travers le passe-câble sans faire de boucle.

4 CÂBLAGE

Branchez les câbles conformément aux recommandations du fabricant de la porte. Les fonctions de sortie peuvent être configurées selon les besoins (reportez-vous à la page 9).

Consultez l'Annexe (page 17) pour voir les anciens schémas de câblage.

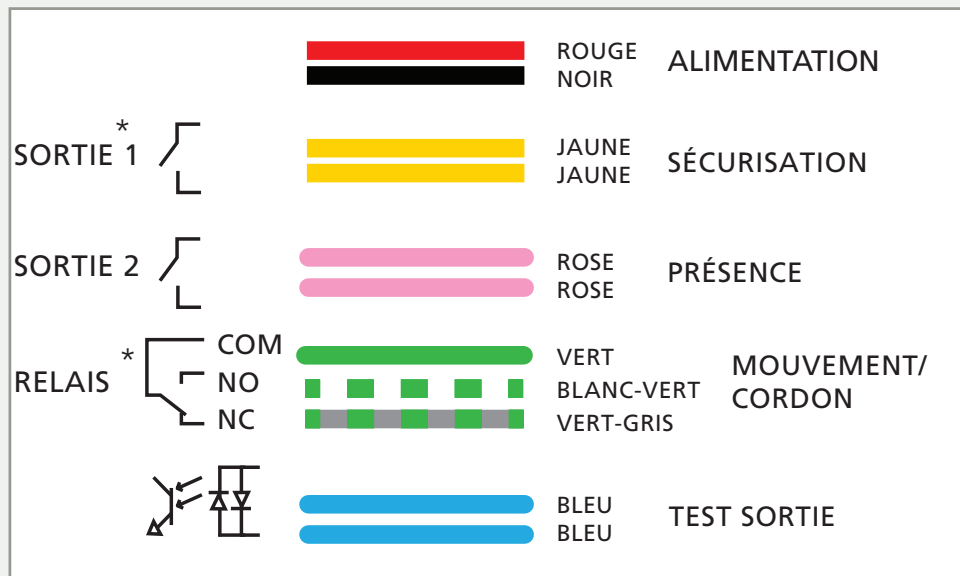

*état de la sortie sous tension pendant une période de non-détection avec valeurs d'usine



Rappel d'apprentissage :



Appuyez sur OK pour retourner à l'écran de détection :

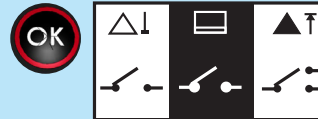

ANCIENS FAISCEAUX

Faisceau de câblage antérieur
(Europe)

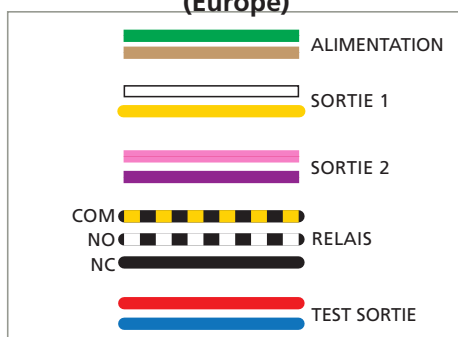

Faisceau de câblage antérieur
(États-Unis)

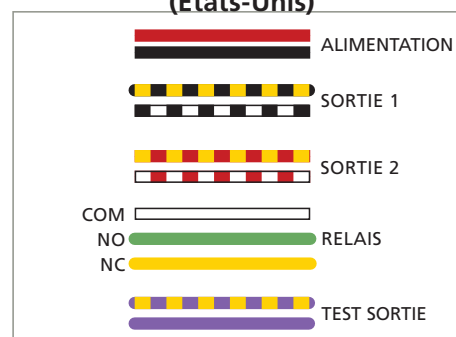

5 POSITIONNER LE CHAMP DE DÉTECTION

1. Retirez le film de protection bleu de la fenêtre laser et activez les deux spots laser visibles en appuyant deux fois sur le bouton OK. Vous pouvez également appuyer sur DÉVERROUILLAGE > BAGUETTE MAGIQUE > BAGUETTE MAGIQUE sur la télécommande.

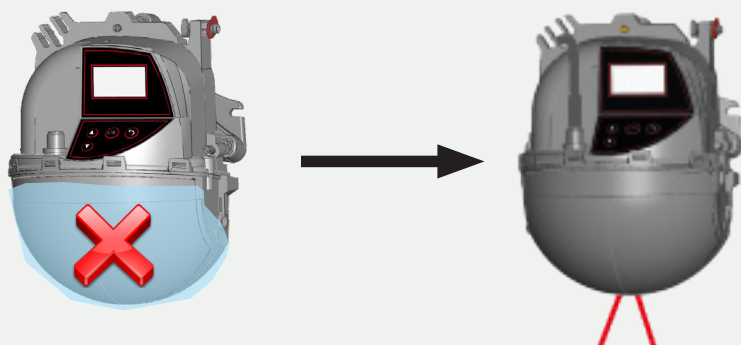

2. RÉGLER L'ANGLE PARALLÈLE

Pour que le rideau soit parallèle à la porte, ajustez le serrage d'une ou des deux vis situées sur le côté du capteur.

Si vous utilisez l'application, vérifiez le réglage de l'angle.

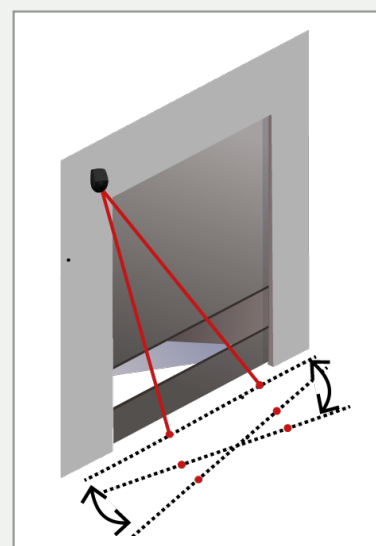
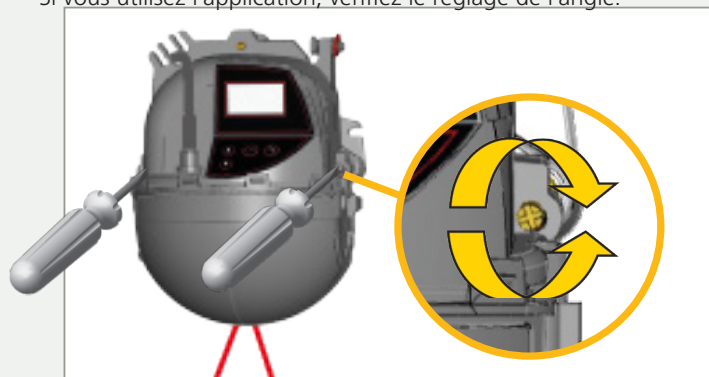

3. RÉGLER L'ANGLE D'INCLINAISON

Pour positionner le rideau plus près ou plus loin de la porte, ajustez la vis qui se trouve en haut du capteur.

Si vous utilisez l'application, vérifiez le réglage de l'angle.

REMARQUE : Lorsque la fonction de sécurisation est requise, positionnez les spots rouges le plus près possible de la porte. Les angles négatifs réduisent la profondeur maximale possible des champs de détection.

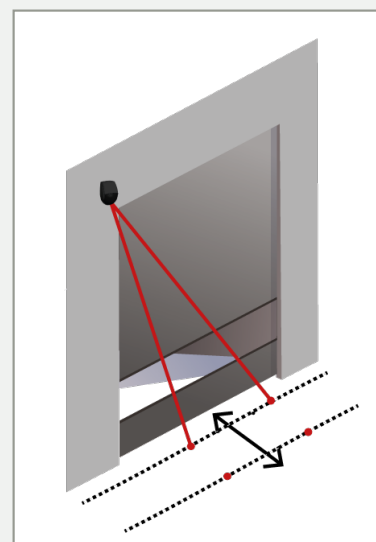
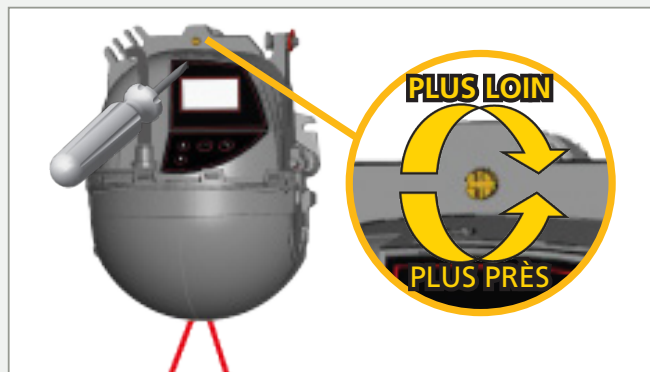

5 POSITIONNER LE CHAMP DE DÉTECTION (suite)

4. RÉGLER L'ANGLE LATÉRAL

En suivant les consignes suivantes, lancez l'assistant de positionnement pour positionner correctement le champ de détection devant la porte. Cette fonctionnalité est requise pour toutes les positions de montage excentrées, mais elle est également utile pour confirmer la position centrale lorsque l'appareil est monté au centre.

- a. Appuyez sur le bouton OK et maintenez-le enfoncé. L'écran ACL affichera l'image suivante.



- b. Tout en observant l'écran ACL, tournez le capteur pour aligner le centre des spots rouges avec le centre de la porte, puis appuyez sur le bouton OK.

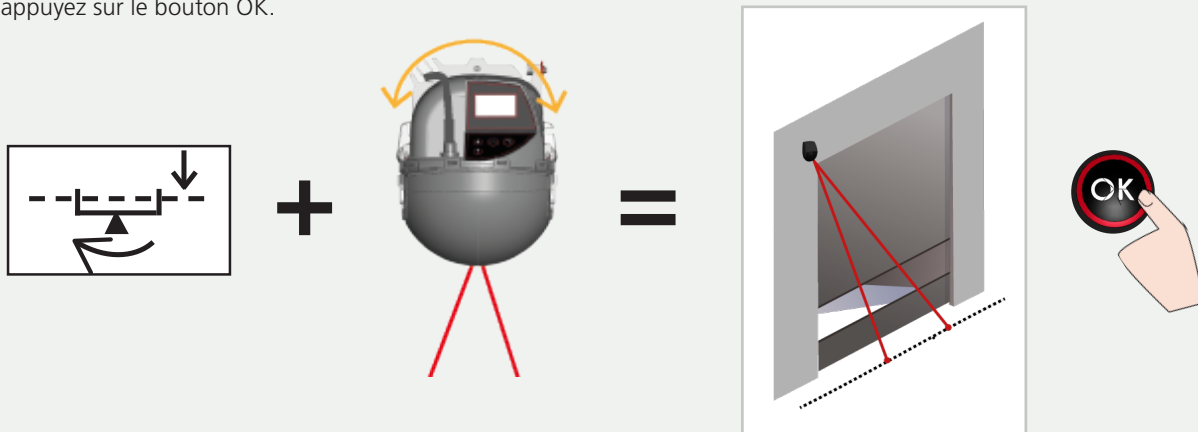

- c. Tout en observant l'écran ACL, tournez le capteur jusqu'à ce que la flèche et le triangle soient alignés.
REMARQUE : Les spots visibles pourraient ne plus être centrés durant cette étape.

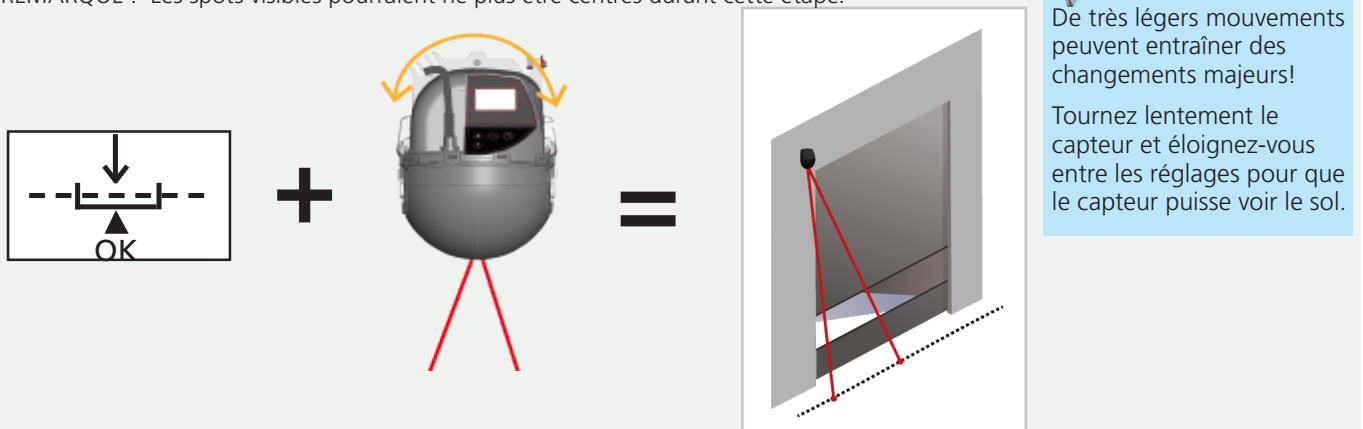





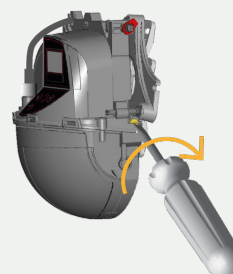

- d. Assurez-vous que vous n'obstruez pas le champ, que les spots rouges apparaissent sur le sol et qu'il n'y a aucune interférence. Appuyez sur le bouton OK pour régler l'angle.
Si vous utilisez l'application, vérifiez le réglage de l'angle.



- e. Verrouillez la position du capteur en serrant la vis de blocage de l'angle.



DÉPANNAGE

E1		E1 : CPU-XXX	Le capteur rencontre un problème interne.	Remplacez le capteur.
E2		E2 : XXX PWR	L'alimentation interne est défaillante.	Assurez-vous que vous utilisez le bon bloc d'alimentation électrique. Remplacez le capteur s'il y a lieu
		E2 : IN SUPPLY	L'alimentation électrique est trop basse ou trop élevée.	Vérifiez l'alimentation électrique (Diagnostics > LCD [Diagnostics > Écran ACL]).
		E2 : TEMP	La température interne est trop basse ou trop élevée.	Vérifiez la température du capteur (Diagnostics > LCD [Diagnostics > Écran ACL]). Protégez le capteur contre toute exposition directe à la chaleur ou au froid.
E6		E6 : FQ OUT	Défaillance de la sortie 1 du capteur	Remplacez le capteur.
E8		E8 : ...	Dysfonctionnement du moteur de détection	Si la température interne est inférieure à 20 °C (68 °F), patientez jusqu'à ce que le processus de chauffage prenne fin.
				Si la température va au-delà de -20 °C (-4 °F), remplacez le capteur.
		La DEL ORANGE est allumée.	Le capteur rencontre un problème de mémoire.	Remplacez le capteur.
		Pas de courant au démarrage	Mauvais câblage	Vérifiez les branchements du coffret et du capteur.
			Défaillance du faisceau ou du capteur	Essayez de brancher un autre capteur en bon état. S'il n'y a toujours pas de courant au démarrage, utilisez un autre faisceau en bon état.
		Le capteur ne répond pas à la télécommande.	Le capteur est protégé par un mot de passe.	Saisissez le bon mot de passe. Si vous avez oublié le code, coupez puis rétablissez l'alimentation pour accéder au capteur sans avoir à saisir de mot de passe pendant une minute.
			Piles épuisées/télécommande défectueuse	Vérifiez les piles de la télécommande. Remplacez la télécommande s'il y a lieu.
			Trop loin du capteur	Placez-vous directement sous le LZR-WIDESCAN et orientez la télécommande vers le bas de la fenêtre DEL.
		Les spots rouges sont allumés, mais ils ne sont pas visibles au sol.	Le champ du capteur est obstrué	Utilisez les supports BEA pour positionner le capteur au-devant de l'objet obstruant le champ de détection.
			Environnement trop lumineux	Changez l'emplacement de montage (gauche, droite, centre) pour éviter les obstructions.
				Utilisez une feuille de papier blanc pour localiser les spots.
		Le capteur ne se déplace pas suffisamment sur le support pour centrer les lasers sur l'ouverture.	Position d'installation du support	Essayez de tourner le support dans le sens horaire pour étendre l'angle de rotation.
			Centre de l'ouverture trop éloigné	Repositionnez le capteur sur le support.

continued...

DÉPANNAGE

Impossible de positionner correctement les spots visibles	Le champ du capteur est obstrué	Veillez à ce que rien n'obstrue les spots visibles.
	Le capteur est trop loin du centre de l'entrée	Ajustez les trois vis de réglage. Si vous n'arrivez toujours pas à positionner les spots, vous devrez peut-être déplacer le capteur.
	Angle latéral trop grand	Ajustez l'angle latéral. Si vous n'arrivez toujours pas à positionner les spots, vous devrez peut-être déplacer le capteur.
Le couvercle s'ouvre	Le couvercle n'est pas verrouillé	Fermez le couvercle et le verrou.
	Problèmes liés aux conditions environnantes	Vérifiez la présence de glace. En présence de glace, utilisez la fonction de chauffage, si possible.



Vous ne parvenez pas à résoudre le problème? Visitez le site BEAsensors.com ou numérisez le code QR pour consulter la foire aux questions!

Notez le numéro de série et le numéro CAN du capteur avant de contacter le soutien technique de BEA.

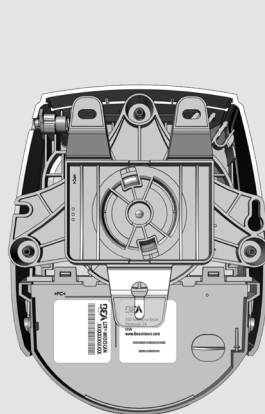

NUMÉRO DE SÉRIE

vue antérieure du capteur

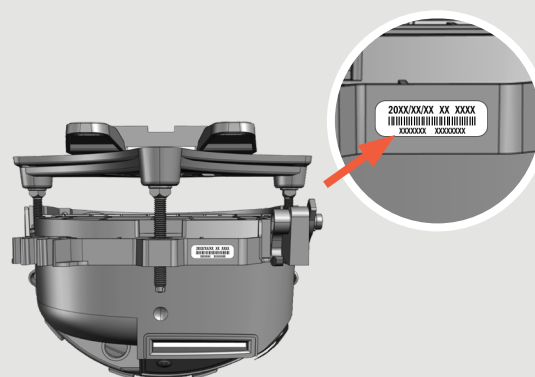
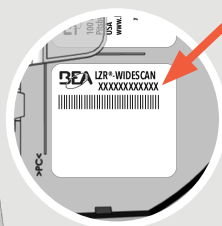

NUMÉRO CAN

vue supérieure du capteur

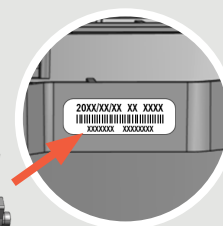

ANNEXE A

COMMENT UTILISER L'ÉCRAN ACL



OK
APPUYEZ BRIÈVEMENT

Permet d'allumer l'écran ACL et d'afficher le menu.
Permet de sélectionner un dossier, un paramètre ou une valeur.
Permet de confirmer la valeur et de quitter le mode de modification.



Permet d'activer les spots rouges sur le sol.



Permet de lancer L'ASSISTANT DE POSITIONNEMENT.



Sélectionnez la **langue** de votre choix avant d'accéder au premier menu de l'écran ACL.
Dans les 30 premières secondes après la mise sous tension du capteur ou plus tard dans le menu de Diagnostics.



Si nécessaire, entrez un **mot de passe**.



Accédez aux paramètres avancés.



Accédez au menu **Diagnostics**.



Valeur affichée = Valeur d'usine



Valeur affichée = Valeur enregistrée

COMMENT UTILISER LA TÉLÉCOMMANDE



Après le déverrouillage, la DEL rouge clignote et le capteur peut être réglé à l'aide de la télécommande.



Si la DEL rouge clignote rapidement après le déverrouillage, saisissez un code d'accès composé de 1 à 4 chiffres. Si vous ne connaissez pas le code d'accès, **coupez l'alimentation puis rétablissez-la**.



Pour terminer une session de réglage, verrouillez toujours le capteur.

Pour enregistrer un code d'accès avec la télécommande :



Pour supprimer un code d'accès avec la télécommande :



Entrer le code existant
Si vous ne connaissez pas le code d'accès, coupez l'alimentation et rétablissez-la pour supprimer le code d'accès existant.

ANNEXE B

ACCESSOIRES ET PIÈCES DE RECHANGE

ACCESSOIRES



10INDBRACKET
Support de montage industriel



10MINIBRACKET
Support de montage réglable court



10.1311
Ensemble d'adaptation LZR-WIDESCAN*



10WBA
Bras du support de montage universel



10WBAMOUNT
Plaque du support de montage universel



10REMOTE
Télécommande universelle



35.1555
Câble d'alimentation, 15 m (50 pi)

* Nécessaire avec le support industriel et le support d'extension

PIÈCES DE RECHANGE



35.0245
Couvercle de rechange pour LZR-WIDESCAN



41.8838
Base de rechange pour LZR-WIDESCAN



35.1554
Câble d'alimentation, 9 m (30 pi)

ATTENTES DE CONFORMITÉ DE L'INSTALLATION/L'ENTRETIEN DE BEA, INC.

BEA, Inc., le fabricant du capteur, ne peut pas être tenu pour responsable des installations incorrectes ou des réglages inappropriés du capteur ou de l'appareil; par conséquent, BEA, Inc. ne garantit aucune utilisation du capteur ou de l'appareil en dehors de son usage prévu.

BEA, Inc. recommande fortement que les techniciens d'installation et d'entretien soient certifiés AAADM pour les portes piétonnes, certifiés IDA pour les portes et portails, et formés en usine pour le type de système de portes et portails.

Les installateurs et le personnel d'entretien sont tenus d'exécuter une évaluation des risques à la suite de chaque installation et entretien pour s'assurer que les performances du système de capteur/de l'appareil sont conformes aux réglementations, normes et codes locaux, nationaux et internationaux.

Une fois l'installation ou l'entretien terminés, une inspection de sécurité de la porte ou du portail doit être effectuée selon les recommandations du fabricant ou les directives AAADM/ANSI/DASMA (le cas échéant) relatives aux bonnes pratiques du secteur. Les inspections de sécurité doivent être effectuées pendant chaque appel d'entretien. Vous pouvez trouver des exemples de ces inspections de sécurité sur l'étiquette d'information de sécurité AAADM (p. ex. ANSI/DASMA 102, ANSI/DASMA 107, UL294, UL325 et Code international du bâtiment).

Vérifiez que la signalétique, les pancartes et les étiquettes d'avertissement réglementaires sont présentes.

