

# SUPERSCAN-T QUICK DISCONNECT HARNESS

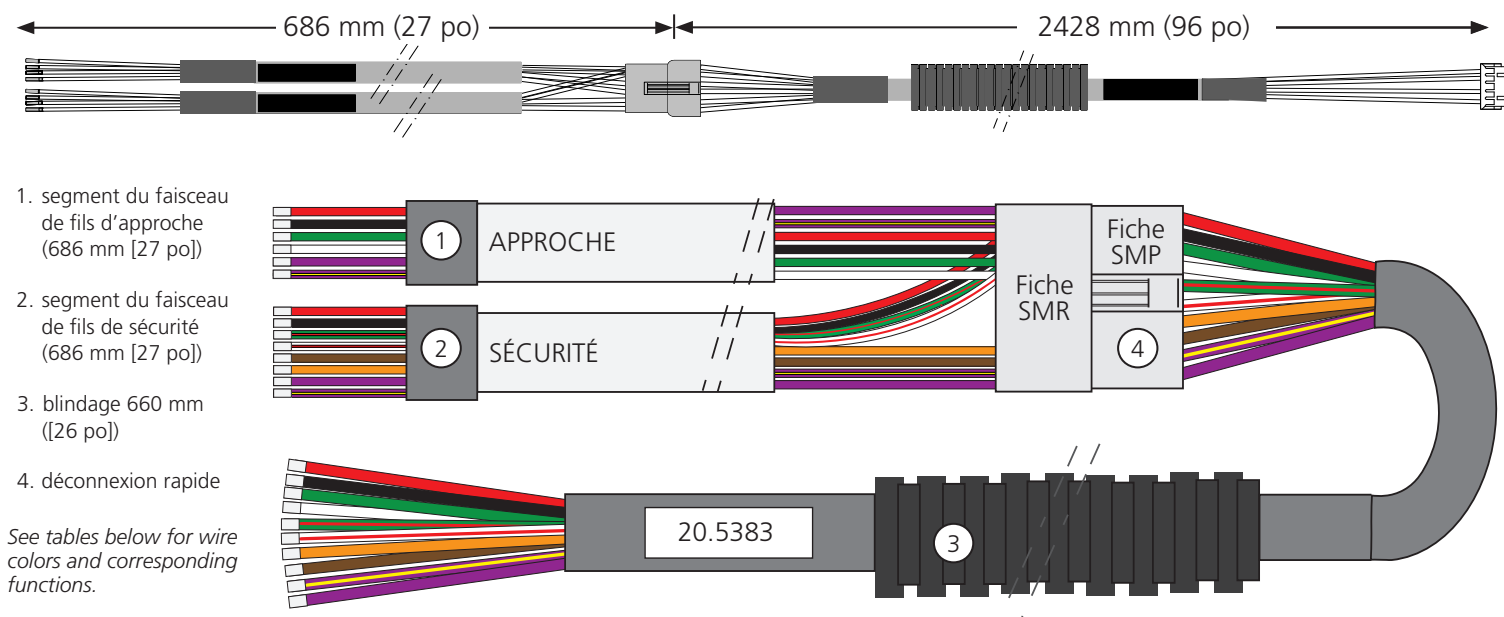

Consultez le site Web pour connaître les autres langues de ce document.

## DESCRIPTION



## INSTALLATION ET CÂBLAGE

1. Installez normalement un SUPERSCAN-T (selon le guide de l'utilisateur 75.5911). En installant le câblage, suivez les mêmes directives d'acheminement des câbles fournies dans le guide de l'utilisateur, en utilisant le câble à déconnexion rapide du SUPERSCAN-T au lieu du câble standard.
2. Après avoir acheminé le câble à déconnexion rapide, raccordez le segment Approche au SUPERSCAN-T côté approche et le segment Sécurité au SUPERSCAN-T côté sécurité de la manière suivante :
3. Raccordez l'autre extrémité du câble à déconnexion rapide à la commande de porte de la manière suivante :

BORNE	COULEUR DU FIL APPROCHE	COULEUR DU FIL SÉCURITÉ	FONCTION
1	mauve/jaune	mauve/jaune	TEST (+)
2	mauve	Mauve et marron	MISE À LA TERRE
3	[Non utilisé]	orange	INHIBITION (+)
4 <sup>1,3</sup>	[Non utilisé]	[Non utilisé]	NORMALEMENT OUVERT
5 <sup>2,3</sup>	vert	vert/rouge	NORMALEMENT FERMÉ
6	blanc	blanc/rouge	COMMUN
7	noir	noir	ALIMENTATION (-)
8	rouge	rouge	ALIMENTATION (+)

### NOTES:

1. JP2 factory default will **close** the relay contact on **terminal 4** when the SUPERSCAN-T is energized and not in detection. Loss of power will result in a **N.O.** contact.
2. JP2 factory default will **open** the relay contact on **terminal 5** when the SUPERSCAN-T is energized and not in detection. Loss of power will result in a **N.C.** contact.
3. Changing the JP2 jumper will reverse the relay output function.

COULEUR DU FIL	CONNEXION DE LA COMMANDE (ou autre fonction)
rouge	ALIMENTATION (+) : 12 à 24 V CA/CC ±10 %
noir	ALIMENTATION (-) : 12 à 24 V CA/CC ±10 %
blanc	Entrée COMMUNE à la commande de porte (pour l'activation)
vert	Entrée d'ACTIVATION à la commande de porte
blanc/rouge	Entrée COMMUNE à la commande de porte (pour la sécurité)
vert/rouge	Entrée de SÉCURITÉ à la commande de porte
orange	INHIBITION +
marron	Mise à la terre de l'INHIBITION
mauve	TEST (-)
mauve/jaune	TEST (+)

Pour inhiber un SUPERSCAN-T, un dispositif externe de commutation à contact sec est nécessaire pour changer l'état au point d'inhibition désirée du SUPERSCAN-T respectif. Chaque SUPERSCAN-T peut être inhibé indépendamment; cependant, un dispositif de commutation est nécessaire pour chacun (c.-à-d., un microrupteur sur l'opérateur). Pour activer un circuit d'inhibition, effectuez ce qui suit :

## INHIBITION AVEC TENSION :

Le contact sec COM et N.O. commute à un état de contact fermé au point d'inhibition désiré du SUPERSCAN-T respectif.

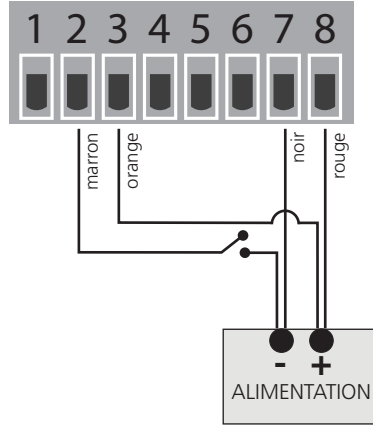

## AUTRE MÉTHODE D'INHIBITION :

Rompez une branche du circuit de sortie du relais

Le contact sec COM et N.O. commute à un état de contact ouvert au point d'inhibition désiré du SUPERSCAN-T respectif.

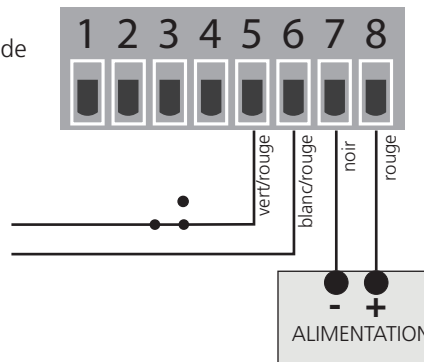

### ATTENTES DE CONFORMITÉ DE L'INSTALLATION/L'ENTRETIEN DE BEA

BEA, le fabricant du détecteur, ne peut pas être tenue responsable pour des installations incorrectes ou des ajustements inappropriés du détecteur/de l'appareil; par conséquent, BEA ne garantit aucun usage du capteur en dehors de son but prévu.

BEA recommande fortement que les techniciens d'installation et de services soient certifiés AAADM pour les portes piétonnières, certifiés IDA pour les portes/portails, et formés en usine pour le type de système de portes/portails.

Les installateurs et le personnel de service sont responsables d'exécuter une évaluation des risques à la suite de chaque installation/entretien, en s'assurant que l'installation du système de détecteurs est conforme avec les règlements, codes et normes locaux, nationaux et internationaux.

Une fois que l'installation ou l'entretien est terminé, une inspection de sécurité de la porte/du portail doit être effectuée selon les recommandations du fabricant ou les directives AAADM/ANSI/DASMA (le cas échéant) pour les meilleures pratiques de l'industrie. Les inspections de sécurité doivent être effectuées pendant chaque appel de service — vous pouvez trouver des exemples de ces inspections de sécurité sur l'étiquette d'information de sécurité (p. ex., ANSI/DASMA 102, ANSI/DASMA 107).

Vérifier que toute la signalisation appropriée de l'industrie et les étiquettes d'avertissement sont en place.

